



Фронттерминальные аккумуляторные батареи со сроком службы до 10 лет, технология AGM. Соответствует требованиям стандартов IEC, JIS, BS и Eurobat. Батареи оптимальны для использования в области телекоммуникаций, как в буферном, так и циклическом режимах.

#### Применение:

- Телекоммуникации: резервный, циклический режимы
- Источники бесперебойного питания
- Энергетика

#### Технические особенности:

- Идеально подходят для установки в 19", 23" шкафы и стойки
- Использование микропористого стекловолокна в качестве сепаратора
- Срок службы в буферном режиме: до 10 лет при 25°C
- Рекомендуемое напряжение заряда в буферном режиме для 12В батареи: 13.5–13.8 при 25°C
- Рекомендуемое напряжение заряда в циклическом режиме для 12В батареи: 14.5В–15.0В при 25°C
- Максимальный ток заряда: 0.3С
- Саморазряд: < 3% в месяц при 25°C
- Срок хранения без подзаряда: 6 месяцев при 25°C
- Саморегулируемые клапаны, не требуют долива воды

#### Обзор модельного ряда

Тип	Номинальное напряжение (В)	Номинальная емкость С10 (Ач)	Длина (мм)	Ширина (мм)	Высота (мм)	Общая высота (мм)	Вес (кг)	Рис.
PLF 12-50H	12	50	291	106	223	223	17.5	A
PLF 12-100H	12	100	410	110	286	286	36.1	B
PLF 12-150H	12	150	565	110	287	287	52.1	C
PLF 12-200H	12	200	546	125	323	323	60	D

Рис. А



Рис. В



Рис. С

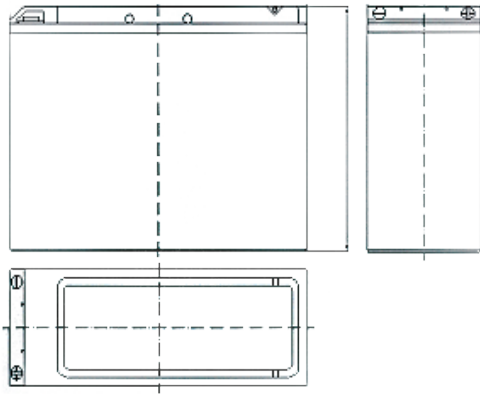

Рис. D

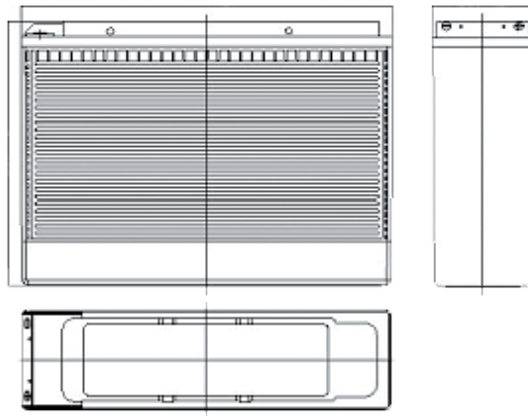
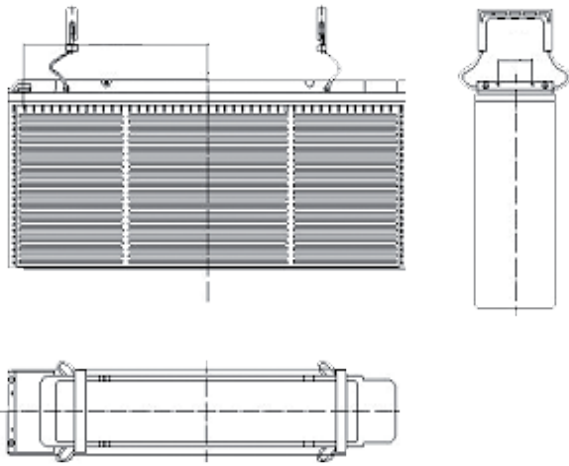